

CCK SERIES Auto Checker

- 상한값, 하한값 디스플레이에 표시
- 상한갯수, 하한갯수 총갯수 표시
- 10가지의 코드(SET POINT)에 다른 설정 및 설정값 표시
- Parallel, Serial 프린터 연결기능
- 기존 생산라인으로 변경가능
- 저속에서 고속까지 사용자의 사양에 맞게 설정기능

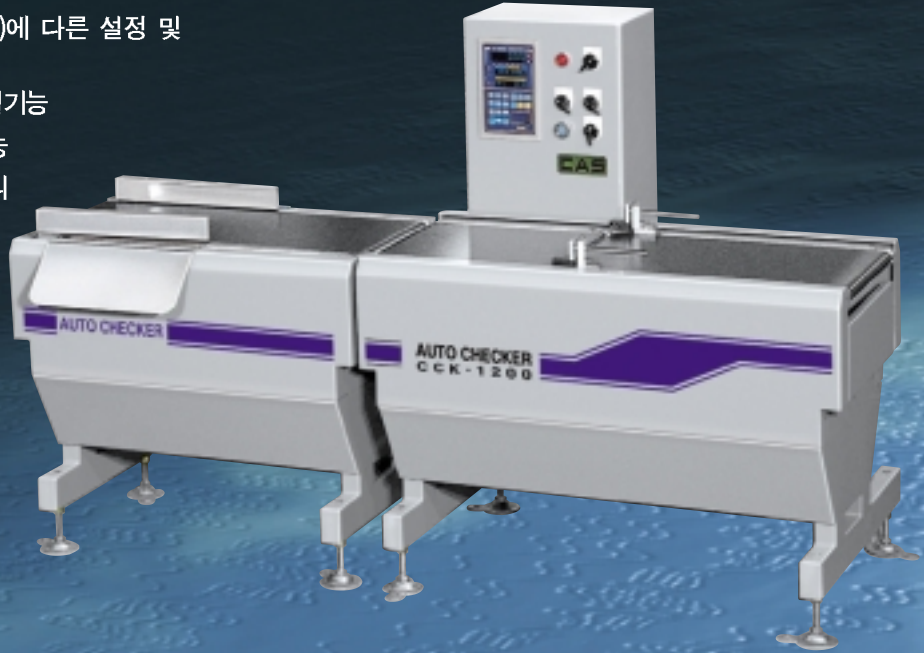

특징

- 정전시 날짜 및 시간 집계 데이터 보관 기능
- 키를 이용하여 용기무게 설정
- Control부가 한글로 되어있어 작업자의 조작이 간편

제품사양

모델명	CCK-1200 AS	
용량	1,200 g	
계량범위	10 g ~ 1,200g	
1 눈의 값	0.5g	
최대선별속도	60 EA/min	
계량정밀도	±0.5 g ~ ±2.0 g	
계량물 치수	폭	30 ~ 250mm
	길이	70 ~ 380mm
	높이	15 ~ 100mm
벨트 속도	25 ~ 45m / min	
사용전원	AC 220 V, 60Hz	
사용공기압	5kg/cm ²	
선별	과량, 정상, 부족	
옵션사항	Printer (Dot 30Columns)	

※ 계량물에 따라 계량속도 및 정도의 차이가 있음

제품규격

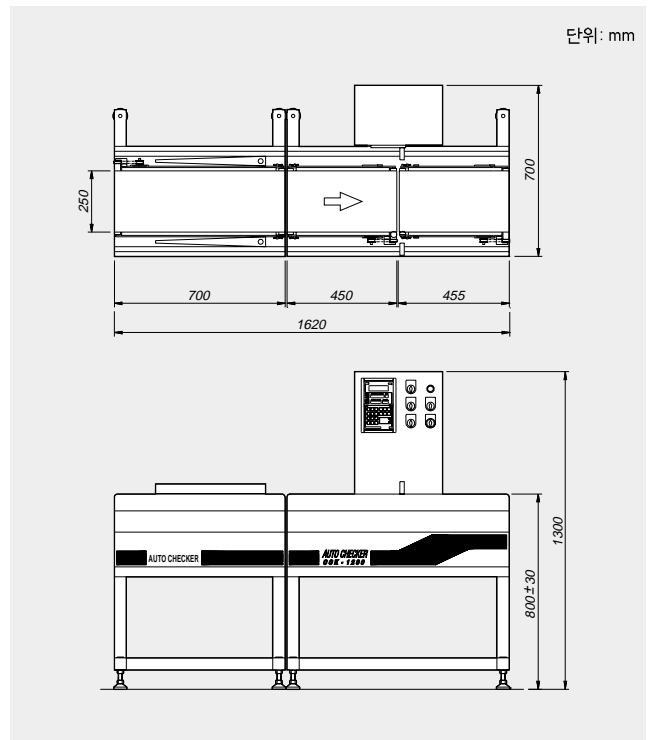

용도

- 의약품, 식품등의 포장물 계량선별에 사용